

**ASSEMBLY INSTRUCTIONS**  
*INSTRUCTIONS DE MONTAGE*  
**INSTRUCCIONES DE ENSAMBLAJE**

**1857**  
**Impromptu<sup>®</sup>**  
**Machine Stand**

*Meuble pour appareils de bureau*  
*Estante para máquinas de oficina*

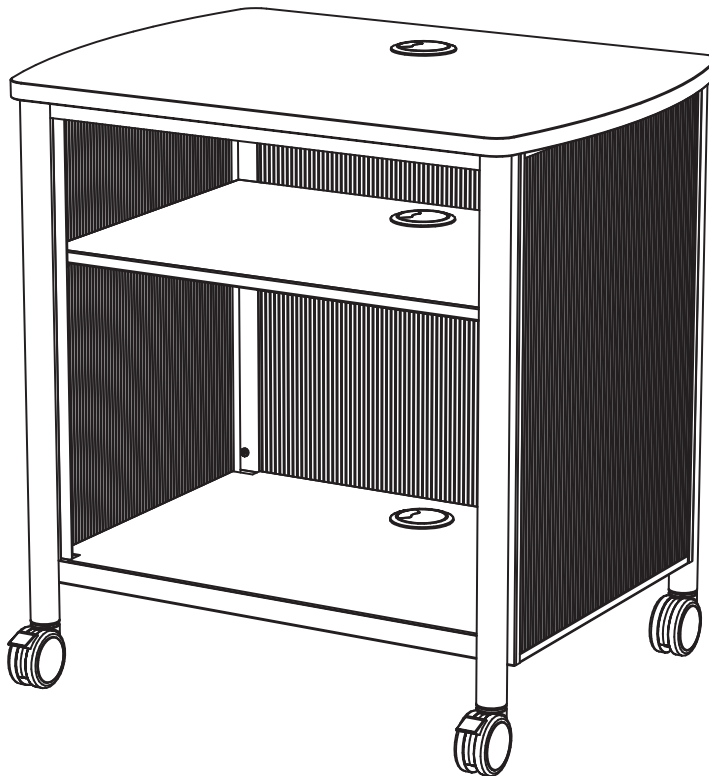

**PRODUCT WARRANTY REGISTRATION** is available online at: [www.safcoproducts.com](http://www.safcoproducts.com)

• L'INSCRIPTION POUR LA GARANTIE DU PRODUIT est disponible sur l'Internet : [www.safcoproducts.com](http://www.safcoproducts.com)

• EI REGISTRO PARA LA GARANTÍA DEL PRODUCTO está disponible en la Internet: [www.safcoproducts.com](http://www.safcoproducts.com)

For questions or concerns, please call **1-800-664-0042**  
available Monday-Friday 7:00 AM to 6:00 PM (Central Time) (English-speaking operators)

Si vous avez des questions pour poser ou les préoccupations pour exprimer, connecter **au 1-800-664-0042** de 7H00 à 18H00 (Heure centrale) (Opérateurs de langue anglaise)

Si usted tiene preguntas o preocupaciones, por favor llame **1-800-664-0042** de 7:00 AM a 6:00 PM (Hora Central) (Operadores que hablan inglés)

**TOOLS REQUIRED: Phillips Screwdriver**  
**OUTILS REQUIS : Tournevis à pointe cruciforme**  
**HERRAMIENTAS REQUERIDAS: Destornillador Phillips**

**Two People Recommended.**

*On recommande que l'assemblage soit effectué par deux personnes.*

Se recomienda dos personas para el ensamblaje.

<b>Parts List / Liste des Pièces / Lista de Piezas</b>			
Code/ Código	DESCRIPTION / DESCRIPTION / DESCRIPCIÓN	Qty./ Qté/ Cant.	Part No./ N° de Pièce / No. de Pieza
(A)	<b>Leg / Pied / Pata</b>	4	1857-05\$
(B)	<b>Side Panel / Panneau latéral / Panel lateral</b>	2	1857-03\$
(C)	<b>Back Frame / Cadre de l'arrière / Marco trasero</b>	1	1857-04\$
(D)	<b>Back Panel / Panneau arrière / Tablero trasero</b>	1	1857-12NC
(E)	<b>Front Frame / Frontal cadre / Frontal marco</b>	1	1857-02\$
(F)	<b>Filler Strip / Bande de remplissage / Tira de relleno</b>	2	1857-08\$
(G)	<b>Bottom Shelf / Étagère inférieur / Estante del fondo</b>	1	1857-06\$
(H)	<b>Center Shelf / Étagère central / Estante central</b>	1	1857-07\$
(I)	<b>Top Panel / Panneau supérieur / Tablero superior</b>	1	1857-01\$\$

§Note: When corresponding about parts, be sure to state color:  
**Black (BL) or Gray (GR).**





§ Noter: Quand correspondre au sujet de parties, soyez sûr d'affirmer la couleur:  
 Noir (BL) ou Gris (GR).

§ Note: Al corresponder sobre las piezas, esté seguro declarar el color:  
 Negro (BL) o Gris (GR).

§§Note: When corresponding about parts, be sure to state color:  
**Cherry (CY) or Gray (GR).**

§§ Noter: Quand correspondre au sujet de parties, soyez sûr d'affirmer la couleur:  
 Cerise (CY) ou Gris (GR).

§§ Note: Al corresponder sobre las piezas, esté seguro declarar el color:  
 Cereza (CY) o Gris (GR).

<b>Hardware Pack / Paquet Matériel / Paquete Material: 1857-19NC</b>		<b>Hardware Pack / Paquet Matériel / Paquete Material: 1857-99\$\$\$</b>	
<div style="text-align: center; margin-bottom: 10px;"><b>(J)</b></div>  <p style="text-align: center; margin: 5px 0;"><b>Long Screw</b> Longue vis Tornillo largo</p> <p style="text-align: center; margin: 0;"><b>Qty. / Qté. / Cant. 12</b> 1857-27NC</p>	<div style="text-align: center; margin-bottom: 10px;"><b>(K)</b></div>  <p style="text-align: center; margin: 5px 0;"><b>Short Screw</b> Vis court Corto tornillo</p> <p style="text-align: center; margin: 0;"><b>Qty. / Qté. / Cant. 6</b> 1857-23NC</p>	<div style="text-align: center; margin-bottom: 10px;"><b>(L)</b></div>  <p style="text-align: center; margin: 5px 0;"><b>Caster With Brake</b> Roue avec Frein Rueda con Freno</p> <p style="text-align: center; margin: 0;"><b>Qty. / Qté. / Cant. 2</b> 1857-26\$\$\$</p>	<div style="text-align: center; margin-bottom: 10px;"><b>(M)</b></div>  <p style="text-align: center; margin: 5px 0;"><b>Caster Without Brake</b> Roue sans Frein Rueda sin Freno</p> <p style="text-align: center; margin: 0;"><b>Qty. / Qté. / Cant. 2</b> 1857-25\$\$\$</p>

§§§Note: When corresponding about casters, be sure to state color:  
**2-Tone (NC) or Black (BL).**

§§§ Noter: Quand correspondre au sujet de roues, soyez sûr d'affirmer la couleur:  
 Deux tons (NC) ou Noir (BL).

§§§ Note: Al corresponder sobre las ruedas, esté seguro declarar el color:  
 Dos tonos (NC) o Negro (BL).

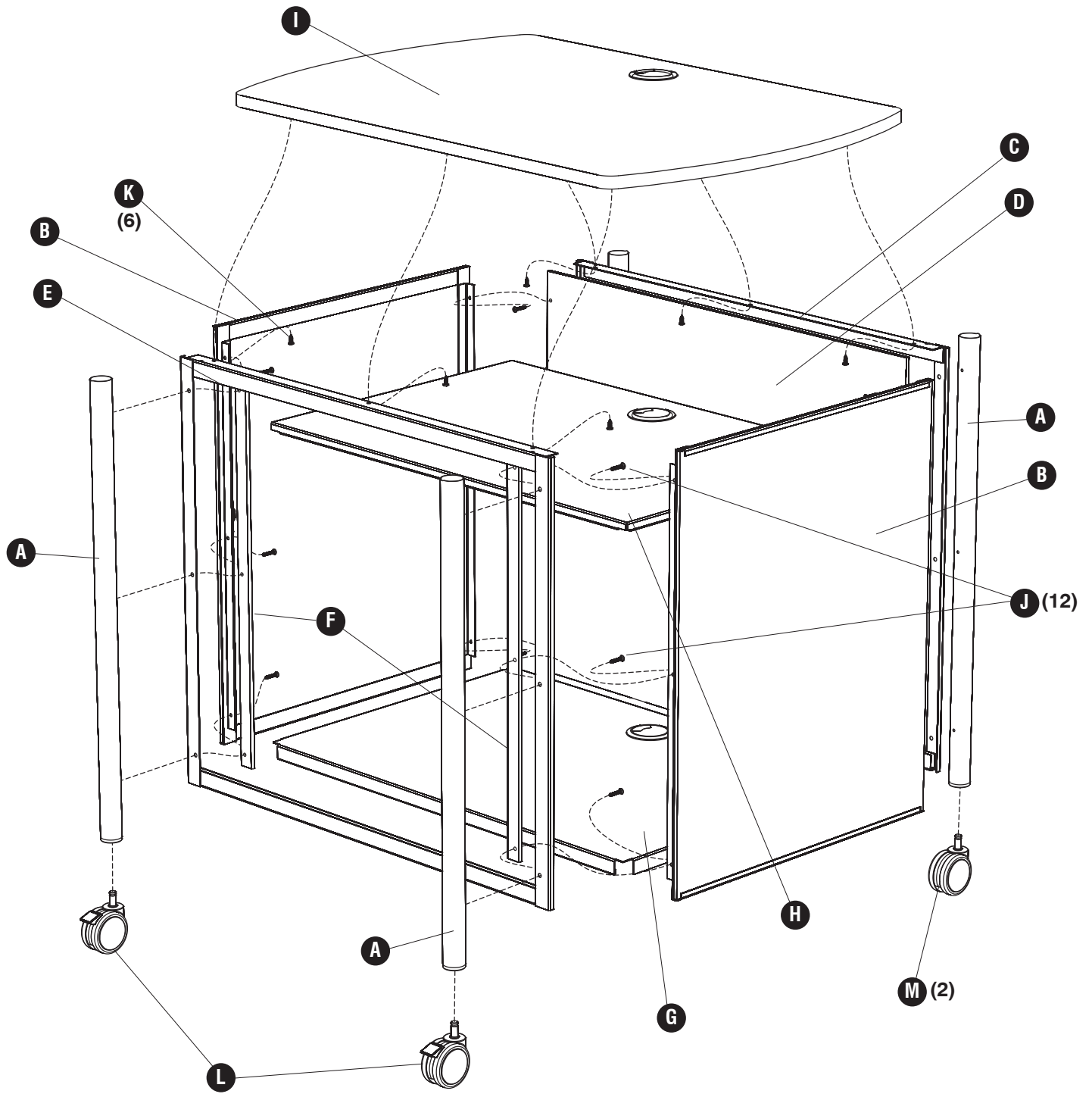

# 1

If necessary, complete this step:

*Si nécessaire, cette étape:*

Si es necesario, completar este paso:

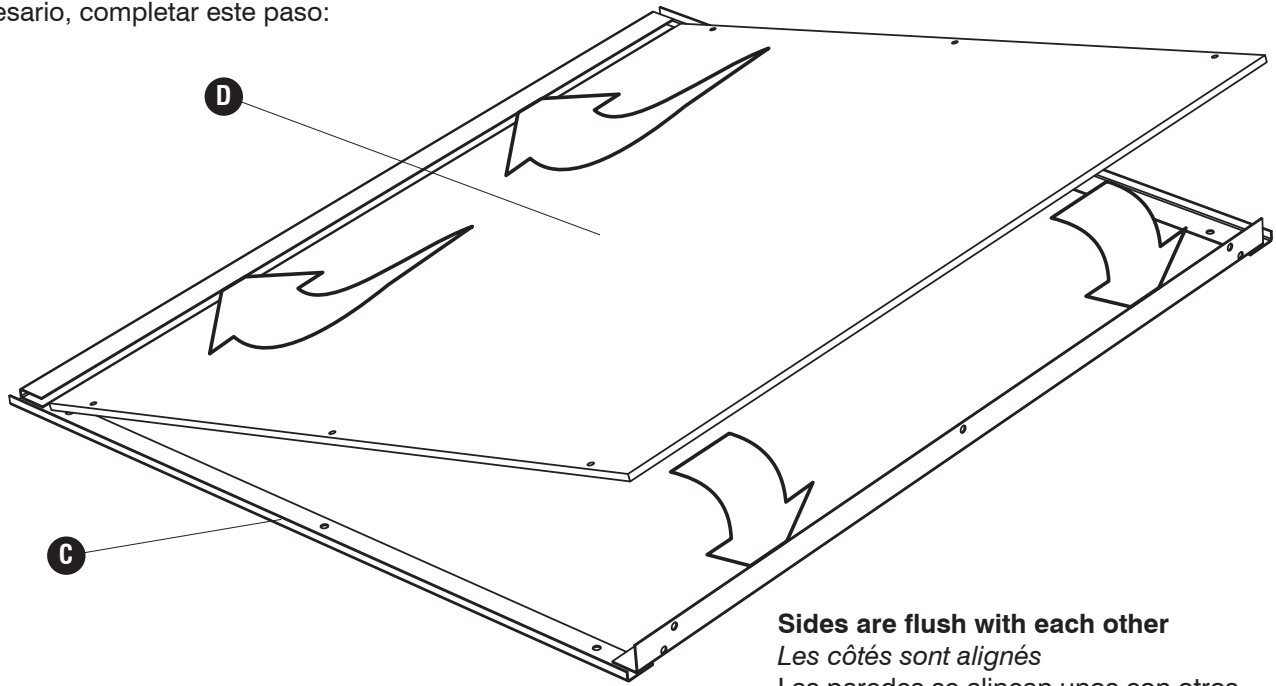

**Sides are flush with each other**  
*Les côtés sont alignés*  
Las paredes se alinean unos con otros

# 2



**Insert screws only 2/3 of length**

*Insérer les vis à seulement 2 / 3 de la longueur*

Inserte los tornillos sólo 2 / 3 de la longitud

**IMPORTANT: Orient the parts as shown!**

*Important: Vous devez orienter les pièces comme le montre!*

**¡¡IMPORTANTE!** Usted debe orientar las piezas tal y como se muestra!

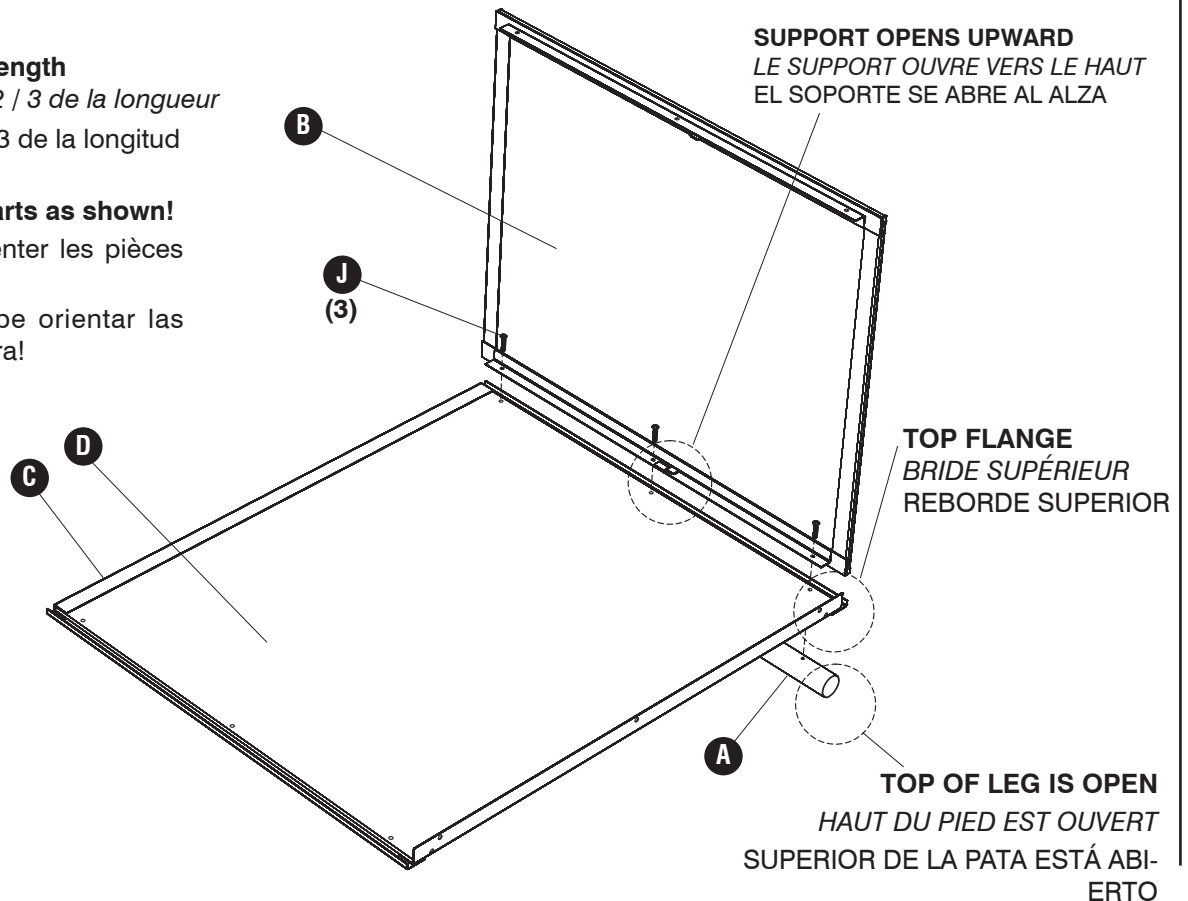

### 3 **J** (3)

**Insert screws only 2/3 of length**

*Insérer les vis à seulement 2 / 3 de la longueur*

*Inserte los tornillos sólo 2 / 3 de la longitud*

**SUPPORT OPENS UPWARD**

*LE SUPPORT OUVRE VERS LE HAUT*  
*EL SOPORTE SE ABRE AL ALZA*

**TOP FLANGE**

*BRIDE SUPÉRIEUR*  
*REBORDE SUPERIOR*

**TOP OF LEG IS OPEN**

*HAUT DU PIED EST OUVERT*

*SUPERIOR DE LA PATA ESTÁ ABIERTO*

**IMPORTANT: Orient the parts as shown!**

*Important: Vous devez orienter les pièces comme le montre!*

*¡IMPORTANTE! Usted debe orientar las piezas tal y como se muestra!*

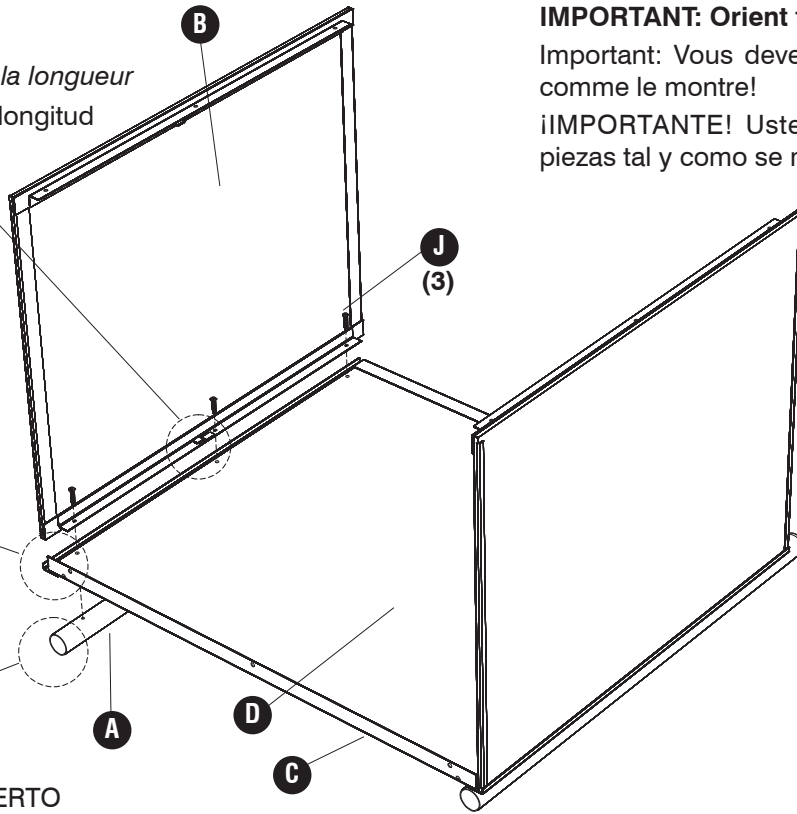

### 4

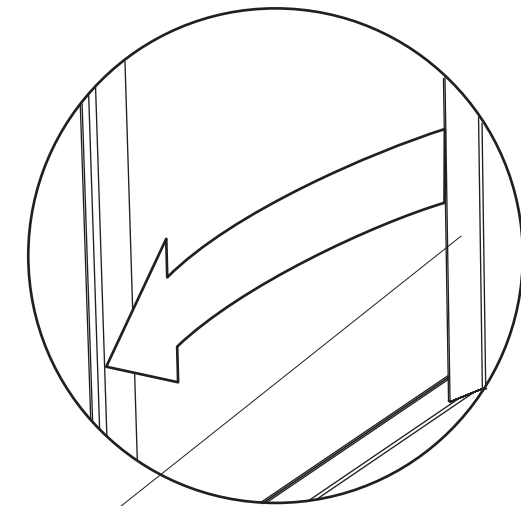

**End flanges of shelf remain visible**

*Les brides à l'extrémité de plateau restant visibles*

*Los bridos en los extremos del estante que permanezca visible*

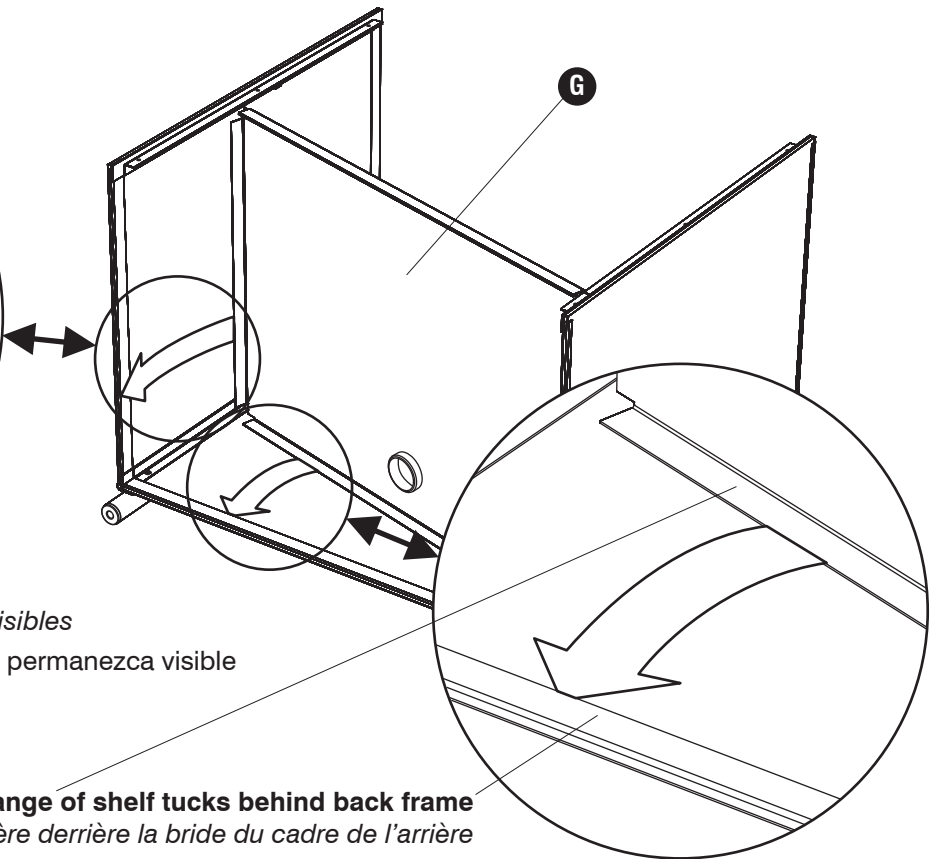

**Back flange of shelf tucks behind back frame**

*La bride arrière du plateau insère derrière la bride du cadre de l'arrière*

*Brida de la parte trasera del estante inserta detrás de la brida del marco trasero*

5

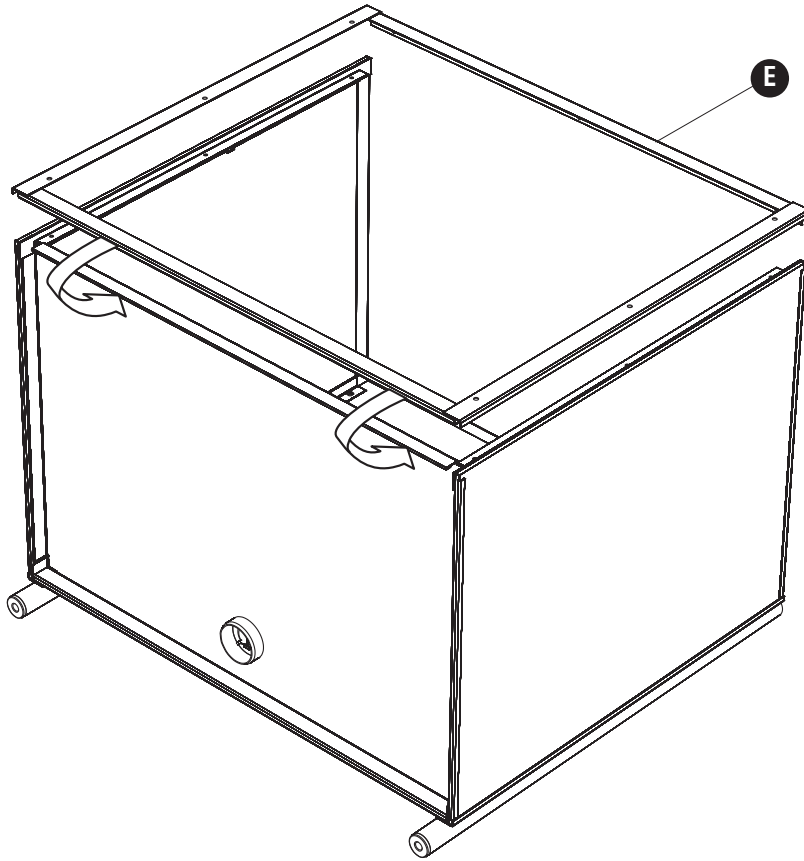

6



**Insert screws only 2/3 of length**  
*Insérer les vis à seulement 2 / 3 de la longueur*  
*Inserte los tornillos sólo 2 / 3 de la longitud*

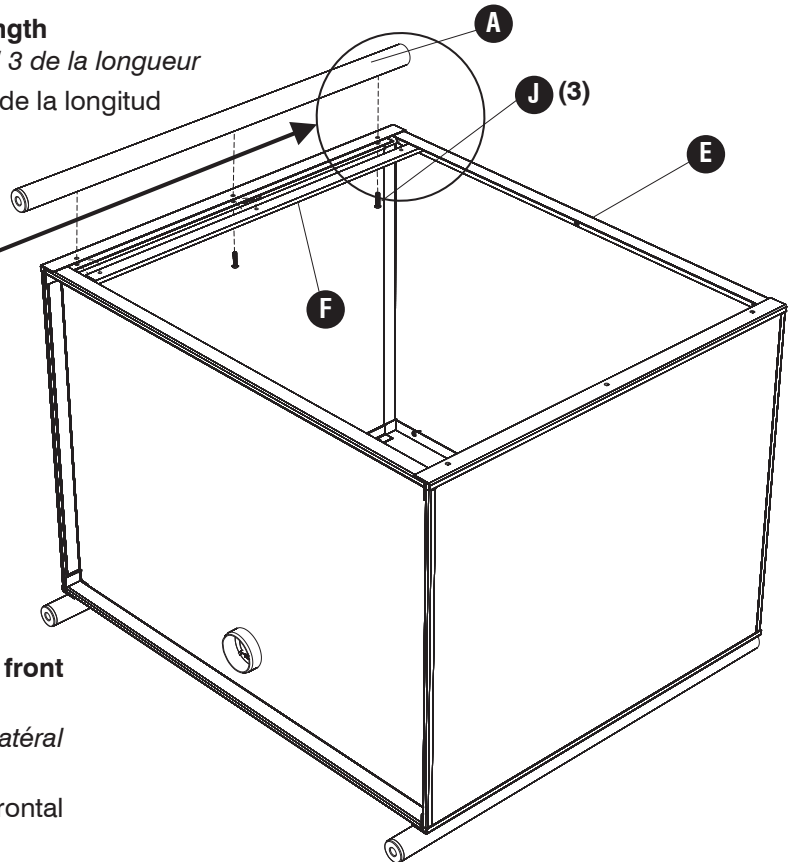
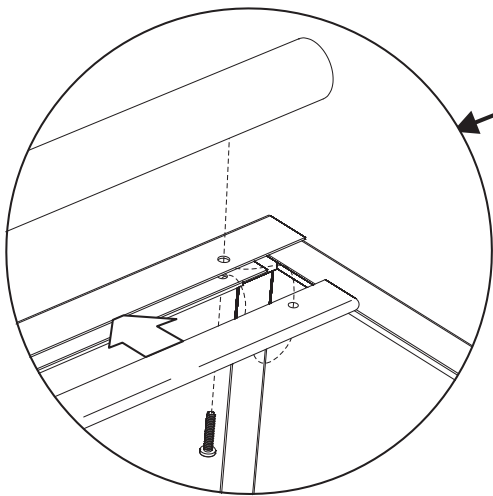

**Place the filler strip between the side panel and front frame, with the rounded edge showing.**

*Place de la bande de remplissage entre le panneau latéral et frontal cadre, avec le bord arrondi montrant.*

*Coloque la tira de relleno entre el panel lateral y frontal marco, con el borde redondeado que muestra.*

**7** **J**  (3)

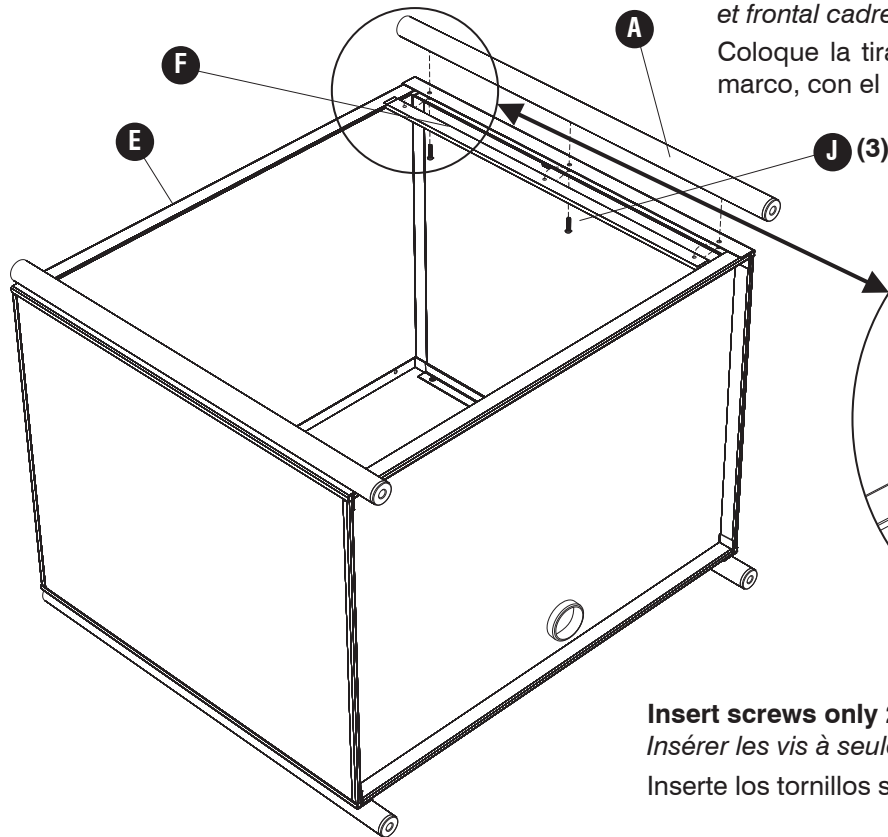

**Place the filler strip between the side panel and front frame, with the rounded edge showing.**

*Place de la bande de remplissage entre le panneau latéral et frontal cadre, avec le bord arrondi montrant.*

*Coloque la tira de relleno entre el panel lateral y frontal marco, con el borde redondeado que muestra.*

**Insert screws only 2/3 of length**

*Insérer les vis à seulement 2 / 3 de la longueur*

*Inserte los tornillos sólo 2 / 3 de la longitud*

**8** **K**  (6)

**Place the top, facing down, onto carpet or the inside of the carton; turn the frame assembly upside-down, align holes, and insert screws**

*Placez le haut, vers le bas, sur tapis ou à l'intérieur du carton; tourner le montage des châssis à l'envers,*

*alignez les trous et insérez les vis*

*Coloque el panel superior, hacia abajo, en la alfombra o el interior de la caja de cartón, a su vez el marco al revés, alinear los agujeros, e inserte los tornillos*

**Tighten the top screws, then the leg screws**

*Serrez les vis du haut, puis les vis de la jambe*

*Apriete los tornillos del tablero superior, entonces los tornillos de las patas*

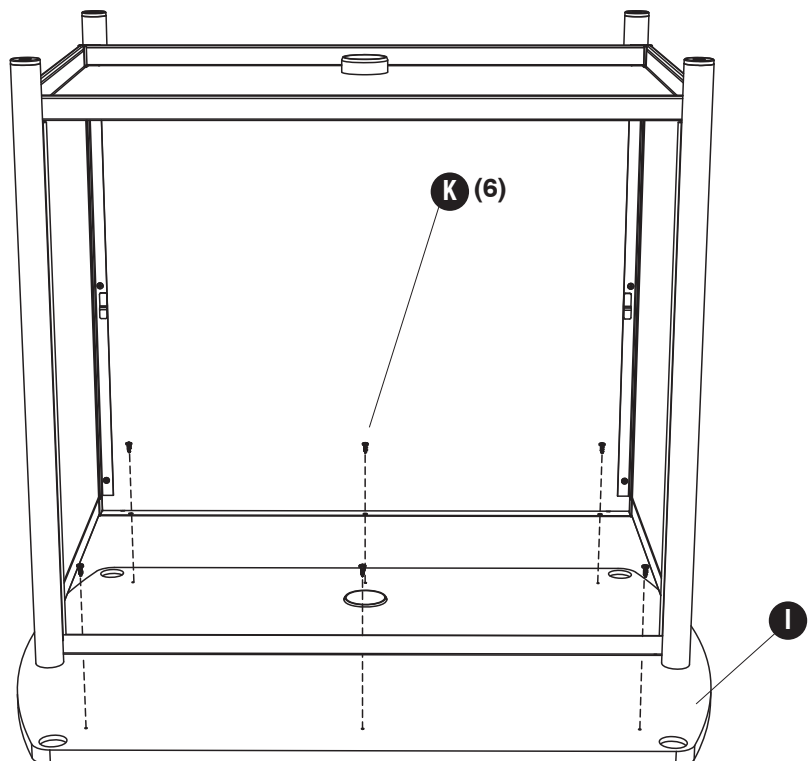

9 L (2) M (2)

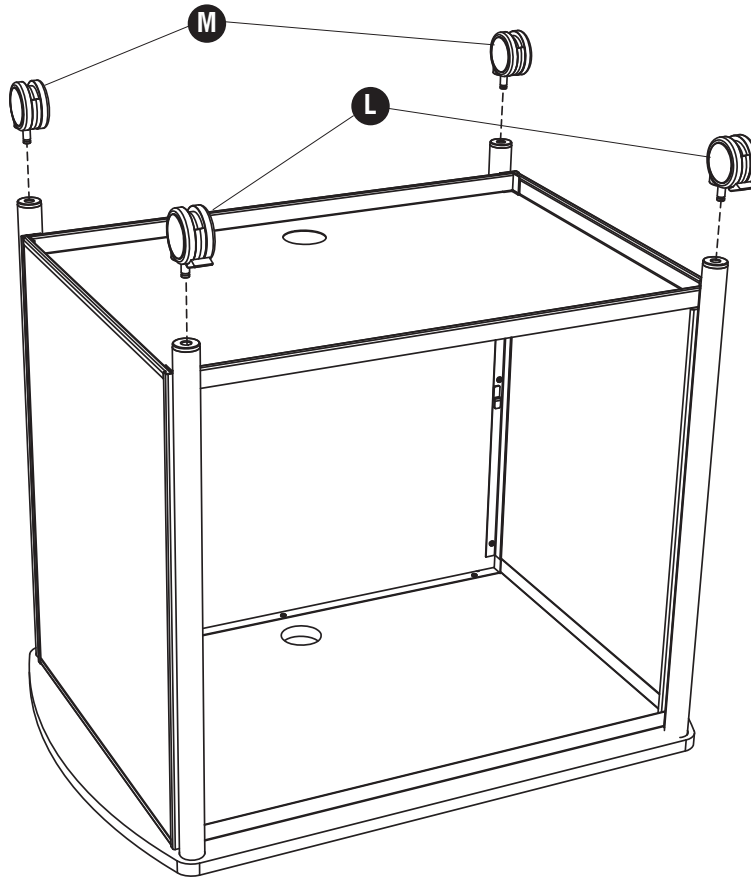

**Engage all four supports**

S'enclencher tous les quatre supports  
Intertraba de los cuatro soportes

